



新型コロナウイルス感染症緊急対策
東京都トリアル発注認定制度
認定商品カタログ



東京都
Tokyo Innovative Recognition and Trial Purchase Program

トライアル

発注認定制度

はじめに

東京都内には、新規性の高い優れた新商品や新役務（サービス）の開発・提供に取り組む中小企業者が数多く存在します。東京都では、このような都内中小企業者の販路拡大を支援するため、「新事業分野開拓者認定制度（東京都トライアル発注認定制度）」を平成21年度から実施しています。

現在、新型コロナウイルス感染症により、生活や経済活動などへの深刻な影響が続いています。

しかし、この危機的状況の中でも、多くの事業者が優れた技術力やノウハウ、独創的なアイデアなどを基に、感染拡大を防止するための新商品等の開発・提供に励んでいます。

こうした都内中小企業者の販路開拓・新商品等の普及を支援し、感染拡大防止を図ることを目的として、「新型コロナウイルス感染症緊急対策 東京都トライアル発注認定制度」の募集を行いました。

今回、応募総数121件（物品91、役務30）の中から、外部の専門家等による幾重にもわたる厳正な審査を経て、「3つの密の回避」「ソーシャルディスタンスの確保」など暮らしや働く場での感染拡大を防止し、新しい日常の定着に寄与する5件（物品2、役務3）の新商品等を認定いたしました。

東京都では、認定商品の積極的なPRを行うとともに、東京都の機関での調達や使用評価の実施等により、市場への更なる普及を支援し、ひいては新型コロナウイルス感染症の感染拡大防止と社会経済活動の両立に取り組んでまいります。皆様方の本制度への御理解・御協力をよろしくお願い申し上げます。

令和2年11月

東京都産業労働局

もくじ CONTENTS

新型コロナウイルス感染症緊急対策 東京都トライアル発注認定制度（新事業分野開拓者認定制度）及び トライアル発注事業の概要	8
---	---

新型コロナウイルス感染症緊急対策

株式会社バカン そこが混雑しているかどうか1秒でわかるサービス「VACAN」（バカン）	9
株式会社Z-Works がんばらない介護を実現できる「ライブコネクト」	10
株式会社シャンティ 感染症対策問診ロボット・感染症対策の見える化に！「パラメディS」	11
Carstay株式会社 モビリティによる災害インフラ「VAN SHELTER」（バン シェルター）	12
ホーショー株式会社 曲線美と木の温もり進化系パーテーション「エチケットウインド」	13

新型コロナウイルス感染症緊急対策 東京都トライアル発注認定制度 認定商品



東京都トライアル発注認定商品ロゴマーク

〈Concept〉
認定商品が、東京都の後押しで世の中に普及し広がって
いくイメージを波紋で表現し、東京都の「T」、また
トライアルの「T」の外形でシンボルを作成しました。

認定期間 令和2年10月12日～令和5年3月31日

新型コロナウイルス感染症緊急対策 東京都トライアル発注認定制度（新事業分野開拓者認定制度） 及び トライアル発注事業の概要

事業の目的

東京都内中小企業者の新型コロナウイルス等の感染症拡大防止に資する新規性の高い優れた新商品及び新役務（サービス）の普及を支援するため、東京都が新商品等を認定してPR等を行うとともに、その一部を試験的に購入し評価する

事業の概要

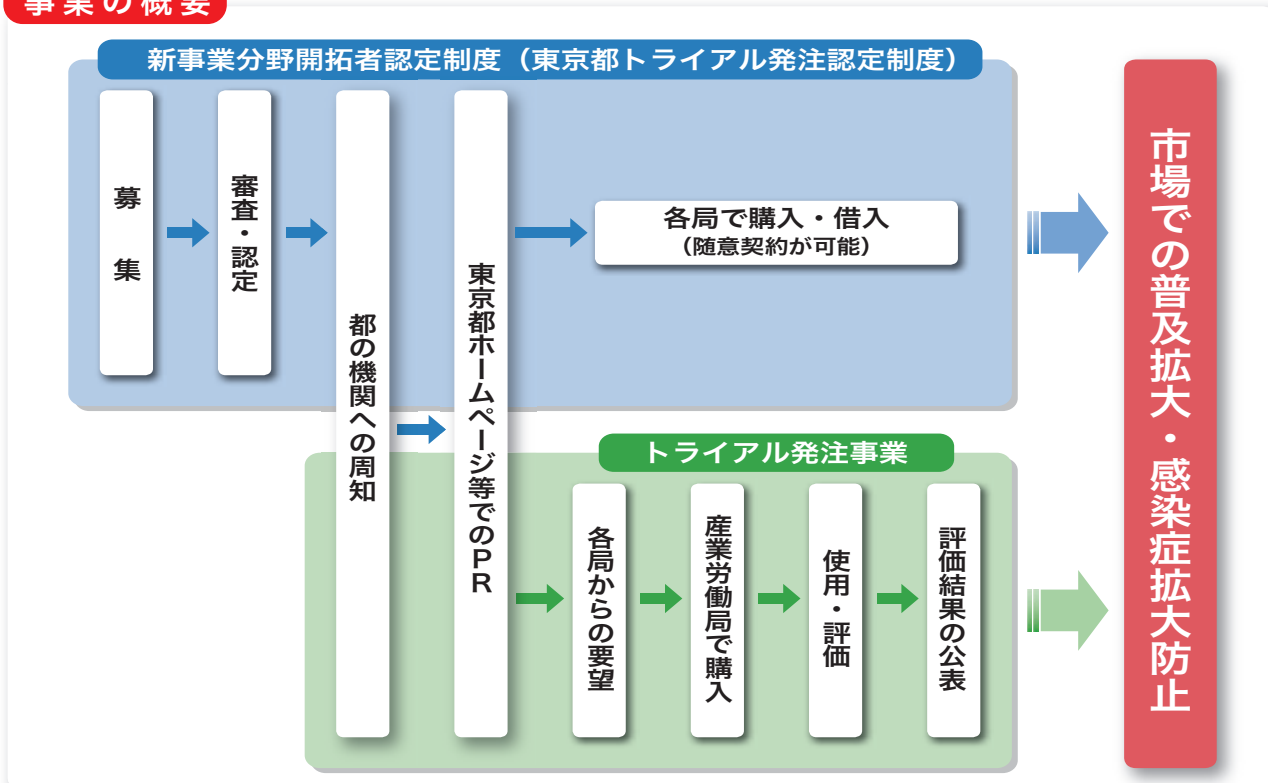

認定対象商品

- 対象者 中小企業等経営強化法に規定する中小企業者のうち、都内に本店又は支店登記を有する法人及び都内に開業届を提出している個人事業者
- 対象商品 申請時において販売を開始してから5年以内の物品及び役務（サービス）
（食品、医薬品・医薬部外品・化粧品・医療機器及びそれに類するもの、建設工事等における工法・技術、肌に塗布するものは対象外）

認定要件

- 既存商品とは著しく異なる優れた使用価値
- 有用性、都民生活の利便増進への寄与など
- 新型コロナウイルス等の感染症拡大防止に資するもの
- 生産・提供、販売の確実性
- 東京都における使途見込み

認定を受けると…

- 東京都ホームページ等により認定商品をPR
（<https://www.sangyo-rodo.metro.tokyo.lg.jp/chushou/shoko/sougyou/trial/>）
- 認定期間中は、東京都の機関が随意契約により認定商品を購入することが可能
（新事業分野開拓者認定制度）
- 認定商品の一部を東京都の機関が試験的に購入し評価（トライアル発注事業）



そこが混雑しているかどうか1秒でわかるサービス 『VACAN』（バカン）

（認定番号）R2C1号

役務

株式会社バカン

VACAN そこが混んでいるか、1秒でわかるサービス



ボタンを押すだけで混雑情報を発信



マップ上への表示も可能（避難所の表示例）

新商品の概要

「空・やや混雑・満」の3つのボタンがついた機器をスタッフが操作するだけで、店舗・施設の混雑情報を即配信します。PC・スマホから専用サイトにアクセスして、確認が可能です。機器は電源コードを挿すだけで簡単・安価に導入できます。

■誰でも簡単操作

「空・やや混雑・満」の3つのボタンがついた機器をスタッフが状況に応じて操作するだけで、店舗・施設の混雑情報をすぐ配信することが可能です。

■早期に安価に導入

機器は電源コードを挿すだけで導入準備が完了します。工事不要で安価に導入できます。

■簡単に掲載

施設専用のURLをすぐに発行可能です。施設ホームページへの掲載や、SNSを通じて、施設を利用されるお客様へすぐに情報発信が可能となります。

想定される使用例・使用箇所

施設の三密対策ソリューションとして活用いただいています。飲食店、観光地、スタジアム、旅館・ホテル、アミューズメントパーク、受付窓口など、ありとあらゆる場所・シーンで活用可能です。

販売実績

2020年春から販売を開始し、自治体や商店街、観光協会などと連携し、飲食店、観光地、旅館・ホテル、避難所などへの導入実績があります。

参考価格(税込)

初期導入費用：11,000円～、月額利用料：1,078円～

会社概要

株式会社バカン <https://corp.vacan.com>

代表者名 河野 剛進

所在地 東京都千代田区永田町 2-17-3

住友不動産永田町ビル 2F

電話番号 03-6327-5533

主要商品 IoT × AIの力で検知したあらゆる場所のリアルタイムの空き情報を集約し、「いま空いているか1秒でわかる」世界を実現する『VACAN』

〈事業概要〉

IoT × AIを活用し、ありとあらゆる場所の空き情報を検知し、解析し、表示する『VACAN』を開発・提供。カメラやセンサーを用いた自動検知の他、手動で選択する方法など様々な検知方法を用意。施設のHPやSNSに簡単に掲載可能。



がんばらない介護を実現できる「ライブコネクト」

(認定番号) R2C2号

物品

株式会社Z-Works



要介護者や施設環境を一覧表示



センサーはマットレスの下に置くだけ



スマートフォンからでも確認できます

新商品の概要

ベッド・布団にセンサーを設置し、要介護者の就寝中の心拍・呼吸を検出します。身体に何もつけず、電源があれば動作し、離れた場所から安否や心拍数・呼吸数の確認が可能です。異常があると通知されます。

■電子看板で要介護者の状況を一括確認！

モニターを見るだけで、一目で状況が分かるシステムです。マウス・キーボードでの複雑な操作はありません。スマートフォンを活用すれば、どこでも安否確認・異常通知を受け取ることができます。

■身体に何もつけない非接触型のセンサー！

センサーは高齢者や患者の方の身体につける必要がなく、マットレスの下に置くだけです。睡眠中の安否確認のほか、心拍数・呼吸数・睡眠・覚醒も確認できます。離床するとすぐに通知する機能もあります。

■電源だけで動作！簡単設置！ネットワーク環境不要

ネットワーク環境がなくても導入が可能です。内蔵されたデータ通信機能で直接クラウドに接続するため、パソコンやサーバーなども要りません。工事の必要もほとんどなく、設備投資を抑えることができます。

想定される使用例・使用箇所

- ・ 特別養護老人ホームなど介護施設
- ・ リハビリ病棟など病院
- ・ 新型コロナウイルス感染者用療養施設（自宅待機者宅・借り上げのホテルなど含む）

販売実績

全国の介護施設、官公庁の感染者等療養施設、高齢者宅(見守りサービス) 600床・世帯

参考価格(税込)

1部屋1ベッドあたり 325,500円 (最小発注単位: 10セット)

会社概要

株式会社Z-Works <https://www.z-works.co.jp>

代表者名 小川 誠・高橋 達也

所在地 東京都新宿区下落合4-21-19

目白LKビル7F

電話番号 03-5988-7401

主要商品 介護支援システム「ライブコネクト」・ヘルスケアIoTプラットフォームビジネス

〈事業概要〉

センサーとクラウドによる介護支援システムを開発・提供しています。高齢者のベッド周りに多種多様なセンサーを設置しデータをクラウドで解析、状況把握や異常抽出を行います。重大事故防止・介護職員の負担軽減を実現しつつ、センサーの膨大なデータから高齢者の変調を解析するなど気づきをサポートします。



感染症対策問診ロボット・感染症対策の見える化に！ 「パラメディS」

(認定番号) R2C3号

役務

株式会社シャンティ



医療法人鴻仁会様での感染症スクリーニングの様子

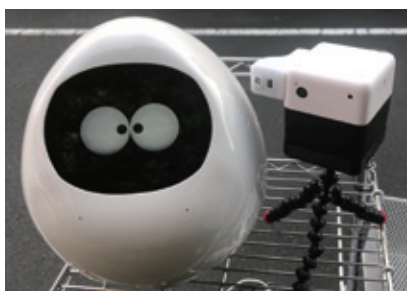

使用ロボット「TAPIA」(左)、
「PLEN Cube」(右)



使用ロボット「Kebbi Air」

新商品の概要

入口での感染症対策の検温・問診をロボットが行い、スタッフとは非対面で実施することができます。また感染疑いのある方が来場した場合にはロボットを介して、スタッフがお持ちのスマートフォンでテレビ通話を行うことができ、非対面に対応ができます。手指消毒の案内にも有効です。

■来場者にロボットが協力を促す声掛けを行う

人感センサーで来場者が来ると声掛けを行います。検温・問診・手指消毒を促せます。声掛けすることで、来場者の素通りを軽減でき、また、感染症対策の実施を見える化し、来場者の安心感に繋がります。

■この時代だからこそエモーショナルなロボットでの対応

ロボットがお辞儀をしたり喜んだりすることで、非対面であっても機械的になることなく対応ができます。高齢者の方もロボットと対話するだけで操作ができます。

■感染疑いのある来場者への対応も非対面で行える

感染疑いのある方が来場された場合、ロボットを介してスタッフがお持ちのスマートフォンでテレビ通話を行えます。テレビ通話が終わると、ロボットは一時停止するため、ロボットの消毒が行えます。

想定される使用例・使用箇所

病院、飲食店、スーパー、公共機関、イベント会場など来場者の感染症対策を取りたい屋内への入口で使用できます。

販売実績

医療法人鴻仁会岡山中央病院グループ、医療法人社団仁明会安部医院、日本橋中央歯科等医療施設30施設以上

参考価格(税込)

ライセンス料：月額10,000円

初期導入費用：500,000～800,000円（使用ロボットによる）

会社概要

株式会社シャンティ <http://shanti- robo.co.jp>

代表者名 稲垣 幹夫

所在地 東京都目黒区下目黒5-26-11

電話番号 03-6873-6419

主要商品 パラメディS

〈事業概要〉

医療機関向けAI・ロボットソリューションやMR（ミクスドリアリティ）を使った医療従事者の支援システムを開発販売しています。医療の人員不足や業務過多を減らし、患者様により良い医療を受ける環境を作っています。



モビリティによる災害インフラ 「VAN SHELTER」 (バン シェルター)

(認定番号) R2C4号

役務

Carstay株式会社



2020年4月から27施設へ53台の車両提供



時間と費用をかけずに「動く休憩所」を提供



ドライブスルー方式のPCR検査場にも導入

新商品の概要

遊休化しているキャンピングカー・トレーラーを、医療現場や災害現場へ派遣し、医療従事者等の休憩や事務作業スペースとして提供するプラットフォームです。ホテルのような滞在空間を迅速に用意することが可能です。

■屋外でも電気・水を利用可能な滞在空間を提供

キャンピングカーはエンジンを切った状態で、電気や水などの生活インフラを使うことができます。そのため、屋外においても、エアコンやシャワーなどを利用することができ、年間を通して快適な滞在空間を提供可能です。

■迅速かつ低コストで場所を問わず提供可能

キャンピングカーは車輪がついているため、必要な時にすぐに搬入・搬出することができ、プレハブを設置したり、建物を建てるよりも、比較的安価にご利用いただけます。また、場所を選ばないというのも特徴です。

■国内最大級のキャンピングカーシェア会社が運営

Carstay(株)は、国内最大級の予約プラットフォームを運営しています。キャンピングカーの提供実績やネットワークは勿論のこと、様々なご利用ニーズに応じて、最適な車両の提供を提案できます。

想定される使用例・使用箇所

- ・ 新型コロナウイルス感染症対策を実施している医療機関、保健所などの施設
- ・ 地震、台風、大雨などで支援が必要な被災地にて、支援活動を実施する機関の受入場所

販売実績

2020年4月から27施設へ53台のキャンピングカー・トレーラーの提供実績があります。

参考価格(税込)

1台あたり300,000円～500,000円/1ヶ月間

会社概要

Carstay株式会社 <https://carstay.jp/ja>

代表者名 宮下 晃樹

所在地 東京都新宿区新宿 5-15-14
INBOUND LEAGUE 301号

電話番号 03-3546-9329

主要商品 国内最大級のキャンピングカー
予約プラットフォーム「バンシェア」

〈事業概要〉

「誰もが好きなときに、好きな人と、好きな場所で過ごせる世界をつくる」をミッションに掲げ、「バンライフ (VANLIFE)」という車を通じた豊かなライフスタイルを広める、2018年6月創業のスタートアップ企業です。



曲線美と木の温もり進化系パーテーション 「エチケットウインド」

(認定番号) R2C5号

物品

ホーショー株式会社



オフィスやカフェで
スタイリッシュに利用。

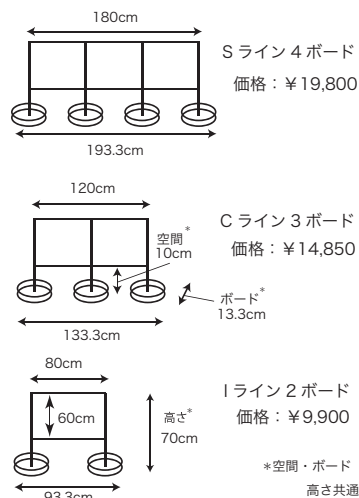

ヨットのセイルをイメージしたしなやかな設計。

既存品は3サイズ。別注サイズはご相談ください。

新商品の概要

パーテーションは設置場所に合わせたデザインも重要。本商品は、PETシートと木製の支柱・台座を組み合わせ、軽量かつ機能的にできています。最大の特徴は、自然な曲線を描いて設置できること。未使用時は端に寄せて置くことも可能です。

■着席時に頭が隠れる安心の高さ70cm

『スーパーコンピューター「富岳」による解析・シミュレーションでは、床面からの高さ140cmのパーテーションは効果的に飛沫を防ぐサイズです。』(理化学研究所)。本商品は、このデータに基づいた安心設計です。

■機能&実用性

気になる音や声のさえぎりを軽減する、薄いPETシートを使用しています。下部には書類の受渡しができる空間があり実用的です。組立はボードにマストを差し込むだけの簡単シンプル、とても軽く扱いやすくできています。

■デザイン&インテリア性

木材とPETシートの組み合わせにより、キレイな曲線を描けることで、やわらかさと・温かみを演出します。台座ボードにスマホやタブレットを置くことができ便利です。

想定される使用例・使用箇所

オフィスのデスクや会議室・ミーティングスペース・執務室。ホールや講堂の演説台や司会台。店頭などの受付・レジ回りなど。カフェやレストランのテーブル・社員食堂。シェアオフィス・レンタル会議室。人が集う場所や、食事する場所。

販売実績

東京商工会議所ビジネス交流センター 東京スカイツリーすみだマチ処 他各企業(応接室・会議室・執務室)など

参考価格(税込)

既存品 (3サイズ) Sライン：19,800円 Cライン：14,850円 Iライン：9,900円
(※設置スペースに合わせて、別注サイズも製造可能)

会社概要

ホーショー株式会社 <https://www.whitephoto.co.jp>

代表者名 井口 茂樹
所在地 東京都千代田区神田淡路町2-23-1
電話番号 03-3255-1771
主要商品 WHITE写真用品、
フラットランチボックス、
cohanaお箸飾り パッケージ用品

〈事業概要〉

包装梱包資材を扱い58期目。軟包装や紙器・木製品・プラスチック成型品を使用したパッケージの企画製造販売を行っており、企業の裏方として資材を安定供給しています。自社ブランドを立ち上げBtoC向け商品展開も行っています。



新型コロナウイルス感染症緊急対策

東京都トライアル発注認定制度 認定商品カタログ

令和2年11月 発行

登録番号 (2) 124

■編集・発行

東京都産業労働局商工部創業支援課
東京都新宿区西新宿二丁目8番1号
☎直通 03(5320)4745

■印 刷

正和商事株式会社



リサイクル適性 (A)

この印刷物は、印刷用の紙へ
リサイクルできます。

